



Top Qualität preiswert

- Nahezu geräuschlos bei hoher Leistung
- unschlagbares Preis-/ Leistungsverhältnis
- Solides Gehäuse
- UltraSilent Blades hochglanz (antidust)
- schickes Design
- Retailverpackt inkl. 4 Schrauben
- 3 Jahren Garantie

Model	XK1	XK2
Maße/ Size (mm)	140x140x25 mm	140x140x25 mm
Gewicht/ Weigth (g)	135 g	135 g
Nennspannung/ Rated Voltage (V)	12 V	12 V
Startspannung/ Start Voltage (V)	5 V	4,5 V
Betriebsspannung/ Operating Voltage (V)	4-13,8 V	4-13,8 V
Leistungsaufnahme/ Input Power (Watt)	0,84 Watt	1,20 Watt
Eingangsstrom/ Input Current (A)	0,07 A	0,10 A
Nennzahl (U/min) / RPM (12V)	800 U/min	1100 U/min
Dielektrische Festigkeit/ Dielectric Strenght	5mA (max)	5mA (max)
Druck / Static Pressure (12V)	0,370 mmH ² O	0,701 mmH ² O
Luftförderleistung/ Air Flow (m ³ /h)	60 m ³ /h	85 m ³ /h
Luftförderleistung/ Air flow (CFM)	35 CFM	50 CFM
Betrieblautstärke/ Acoustical Noise (dB/A)	12 dB/A	19,5 dB/A
Lifetime MTBF (25 °C / or 77 °F) (hours)	80 000 Std. (h)	80 000 Std. (h)
Operating Temperature	-10°C~ +65°C	-10°C~ +65°C

Material Frame: PBT - Material Impeller: PC
 Bearing System : NB-Longlife Sleeve Bearing
 Anschluss/ Connector : 3Pin Molex (PC) Tacho/ Signalwire

Alle Angaben ohne Gewähr, Irrtümer und Änderungen vorbehalten/
 All technical information are supplied without liability



RoHS conforming

EAN/UPC XK1 : 4250051904413

EAN/UPC XK2 : 4250051904420

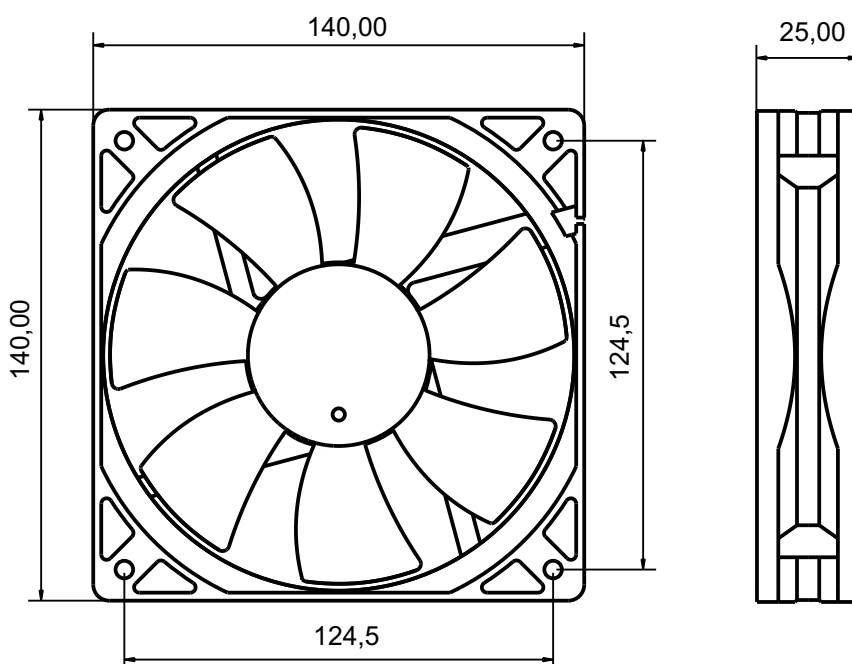

Vertrieb der Marke (((Noiseblocker)))®

BLACKNOISE® Deutschland
 Giesenheide 25
 D-40724 Hilden

WEB : www.noiseblocker.de
 Email: info@blacknoise.com

Tel.: 02103 / 2557 0
 Fax: 02103/ 2557 20